

# 高電力用固定減衰器（放熱板取付タイプ）

## AT-1200、AT-1300シリーズ

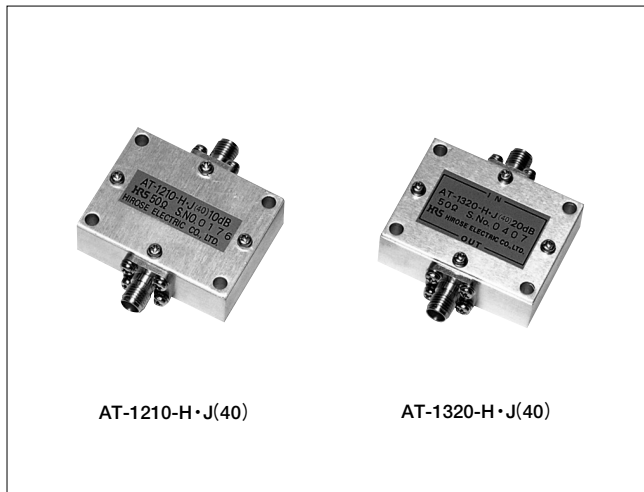

### ■特長

#### 1.小型

抵抗素子基材にベリリア基材を使用している為、小型です。

#### 2.高電力対応

放熱板に取り付けることにより、30Wまで使用できるAT-1200シリーズと50Wまで使用できるAT-1300シリーズがあります。

#### 3.高信頼性

温度・湿度・ガス等の環境に対して安定した特性を示します。

### ■製品規格

定 格	周波数範囲(注) 特性インピーダンス 最大使用電力(注)	DC ~ 2.0GHz 50 Ω 30W ~ 50W	使用温度範囲 使用相対湿度	-10℃ ~ +65℃ 95%以下
-----	------------------------------------	----------------------------------	------------------	----------------------

(注) 周波数範囲及び最大使用電力は製品により異なります。

項 目	規 格	条 件
1.耐振性	破損、ひび、部品のゆるみがないこと	周波数10~2000Hz、全振巾1.52mm、 加速度98m/s <sup>2</sup> 、3軸方向各2時間
2.耐衝撃性	破損、ひび、部品のゆるみがないこと	加速度490m/s <sup>2</sup> 、正弦半波、3軸方向各3回
3.温度サイクル	破損、ひび、部品のゆるみがないこと	(-55℃ : 30分 → 15~35℃ : 15分以内 → 85℃ : 30分 → 15~35℃ : 15分以内) 5サイクル

●試験方法はMIL-STD-202に準拠する。

●減衰量・V.S.W.R.につきましては、仕様の項目をご覧ください。

### ■材質

部 品	材 質	処 理
コネクタ外装	ステンレス鋼	パッシベイト
外 装	アルミニウム	導電性白色アルマイト
雌コンタクト	ベリリウム銅	金めっき
絶縁物	PTFE樹脂	—
減衰素子	金属皮膜	—



△注意 当製品にはベリリアを使用しています。廃棄する場合は関連法令に従って下さい。

### ■製品番号の構成

**AT - 12 10 - H · J (40)**

① ② ③ ④ ⑤

① AT : 固定減衰器(アッテネータ)を表す	③ 減衰量 (例) 10 : 10dB 20 : 20dB
② シリーズ名(最大使用電力)を表す 12 : HRM形 30W 13 : HRM形 50W	④ 嵌合部形状 H · J : SMA形ジャック-ジャック
⑤ (40) : RoHS適合製品を表す	

## ■仕様

製品番号 Part No.	使用周波数 (GHz) Frequency Range	減衰量 (dB) Attenuation	V.S.W.R. (Max)	特性インピーダンス ( $\Omega$ ) Impedance	電力 (W) Power	最大電力時のヒート シンク温度 ( $^{\circ}\text{C Max}$ ) Heat Sink Temperature at Maximum Load	コネクタ Connectors	質量 (g) Weight
AT-1210-H・J(40)	DC~1	10 $\pm$ 0.5	1.2	50	30W(CW)	+65	HRM-J・J	54
AT-1220-H・J(40)	DC~1	20 $\pm$ 0.5	1.2	50	30W(CW)	+65	HRM-J・J	54
AT-1310-H・J(40) ※	DC~2	10 $\pm$ 0.5	1.2	50	50W(CW)	+65	HRM-J・J	54
AT-1320-H・J(40) ※	DC~2	20 $\pm$ 0.5	1.2	50	50W(CW)	+65	HRM-J・J	54

※AT-1300シリーズは入力、出力の方向性があります。

## ■外形寸法図

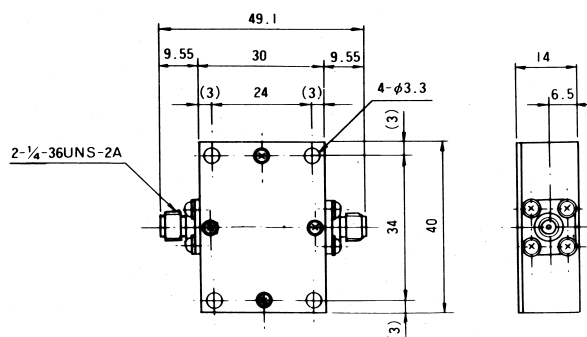

AT-1200-H・J(40)  
AT-1300-H・J(40)

## ■高周波データ

